



LM Trac 586

LM Trac 586 är det "mellanstora" kraftpaketet i LMs modellprogram. Den är grundutrustad med en lastavkännande variabel arbetshydraulik. Pumpkapaciteten är 0-120 liter/min med ett arbetstryck på 200 bar. Fördelarna är uppenbara, pumpen levererar bara den olja som behövs för stunden. Exempelvis pumpas ingen olja in i arbetshydraulikens system under transport. Detta ger ett lägre slitage och sänkta bränslekostnader.

Med sin höga markfrigång och ledad midja tar sig den, relativt stora maskinen, sig smidigt fram även i trånga utrymmen. Med de välplacerade reglagen, multifunktionella joystickerna och den rymliga, välisolerade hytten erhåller du en bra och ergonomisk arbetsplats. LM Trac 586 är en ovärderlig partner året runt för t ex industrin, entreprenörer och kommuner.

MOTOR

- 4-cyl. VM D754IE3
- Turbodiesel EU Steg 3A
- Cylindervolym: 2970 cm³
- Effekt 60,5 kW / 2600 rpm (81 hk)
- Vridmoment: 290 Nm / 1400 rpm

DRIVNING

- Hydrostatisk drivning
- Hastighet fram / back 40 km/h
- Fram/back regleras med knapp i joystick

HYDRAULIK

- Lastavkännande hydraulik, 45 cc pump ger vid 2600 rpm 120 liter/min
- Cylinderhydraulik
- Flöde i hydraulkoppling: 25 l/min
- Tryck: 200 bar
- Arbetshydraulik
- Flöde i hydraulkoppling: 0-100 l/min, steglös ställbar
- Tryck: 200 bar
- Potentiometer reglerade proportionalventiler

STYRNING

- Hydrostatisk midjestyrd

BROMSAR

- Färdbröms, våta skivbromsar fram och bak
- Parkeringsbroms, elhydrauliska på framaxel

ELSYSTEM

- 12 V, 145 Ah
- Generator: 14V, 85 Amp

REDSKAPSFÄSTE

- Snabbkopplade med hydraulisk låsning LM, Kunta 500, SMS/Trima, Euro (på truckstativ eller lastarmar)

TANK KAPACITETER

- Dieseltank: 70 liter
- Hydrauloljetank: 110 liter

DÄCK STANDARD

- Fram/bak
- Nokia 340/80 R18 4335

DIMENSIONER

- Längd: 4300 mm
- Höjd: 2250 mm
- Bredd: 1720 mm
- Svängradie inre: 1600 mm, yttre 3400 mm
- Markfrigång: 280 mm
- Vikt: 3790 kg

SVENSK STANDARDMASKIN

- Motorhydraulik, lastkännande
- Cylinderhydraulik, lastkännande
- 3:e och 4:e funktion cylinderhydraulik fram
- Trima SMS redskapsfäste
- Bränsletank 70 liter
- Hydraulisk snabblåsnings till redskapsfäste, fram el-styrd

- Returoljeledning till tank
- Öppningsbara sidofönster
- Roterande varningsljus
- Arbetsbelysning, 2 fram & 2 bak
- Vägbeskydd
- Motorvärmare, el
- Huvudströmbrytare
- Eluttag för släpvagn bak
- ROPS testad hytt
- Solskydd i hyttens framruta
- Säkerhetsbälte
- Förberedd för redskapsram över motorn
- Yttre backspeglar, uppvärmda
- Bakspegel i hytt
- Steglös hastighets reglering 0 – 40 km/h fram, back
- Flytläge för frontlastare
- Inchpedal
- Backvarnare
- Radio med CD spelare
- Drag
- Lastarmstöd, justerbart
- Bakrutetorkare med spolning
- Kupevärmareförberedd
- Hasplåt fram och bak
- Motorhydraulik bak, steglöst reglerad från förarplatsen
- Cylinderhydraulik bak, dubbelverkande
- Lastdämpare
- Nokia TRI2 340/80R18 / 4 st

TILLBEHÖR

- Bakre lyft
- Flytläge bakre lyft
- Hydrauloljevärmare, el
- Luftfjädrad sits
- Nackstöd
- 3-punktsbälte
- AC
- Extra arbetsbelysning
- Kupévärmare, el
- Webasto dieseldriven kupévärmare
- Öppningsbart sidofönster, höger sida
- Katalysator
- Centralsmörjning
- Farthållare
- Extra cyclonluftfilter

ARBETSREDSKAP

- Snöplog, vik/diagonal
- Pallgafflar
- Skopor
- Frontmonterat sopaggregat
- Bogserande sopmaskin
- Lövvupsamlare
- Slaghack
- Vägskrapsblad
- Vattentank
- Högrtryckstvätt



	REDSKAPSFÄSTE
Hydraulisk lyftkraft i övre läge, kp	1500
Hydraulisk lyftkraft i nedre läge, kp	2000
Tiplast kg maskin rak/svängd, kp	2380/2000 *
Skopans brytkraft, kp	2200

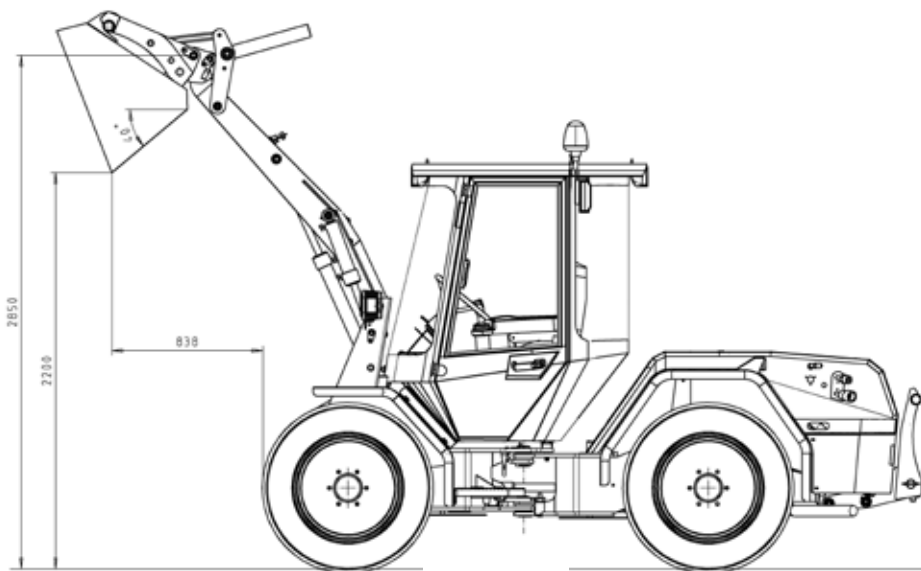

* Kunta 500 – 900 liters jordskopa