

KIOTI



run ahead of the pack

NX Serien

TRAKTORER FRÅN KIOTI



NX Ny avancerad **TEKNIK**



Modern och elegant Kioti-design

Kiotis nya, moderna och elegant utformade motorhuv ger snabb och bekväm åtkomst till dagligt underhåll.

Momentkompensation (steg IIIB-motor)

Med denna nya funktion kan motorn bibehålla en konstant och stabil momentnivå.



Automotive Driving (HST)

Vid aktivering av Automotive Driving synkroniseras HST-pedalen och motorns varvtal. Detta gör det mycket enklare att använda fordonet och minskar bränsleförbrukningen. (Finns ej på NX4510).



Ren och kraftfull motor

NX-motorn uppfyller den europeiska emissionslagstiftningen. En helt elektroniskt styrd CRDI-motor (Common-Rail Direct Injection), steg IIIB, ger kraftfull prestanda, samt lägst buller och vibrationer i sin klass.

No Stall-funktion (HST)

När "No Stall"-funktionen är aktiverad skyddas traktorn från omedelbara motorstopp vid tillfällig överbelastning av motorn. Föraren kan också bestämma och ställa in maxhastighet när behov finns av ett säkert och exakt arbete.



Varvtalsreglering av PTO (steg IIIB-motor)

PTO:ns varvtal kan lätt ställas in med bara ett knapptryck, oavsett belastning. Detta bidrar till att hålla PTO:ns varvtal konstant. Föraren kan vid användning enkelt ändra PTO-varvet genom att klicka på Öka (+) eller Minska (-).

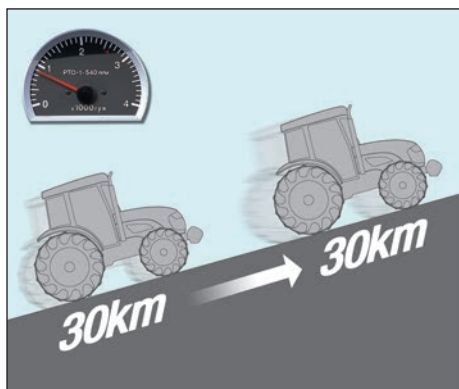

True Speed farthållare (HST)

Med ett elektroniskt HST-styrssystem kan fordonet hålla en bestämd hastighet. En mycket användbar funktion, särskilt vid arbete som kräver en exakt hastighet.





Högt placerade projektionsstrålkastare och arbetsbelysning

Med de nya projektionsstrålkastarna och arbetsbelysningen upplever föraren säkrare och enklare användning i mörker.

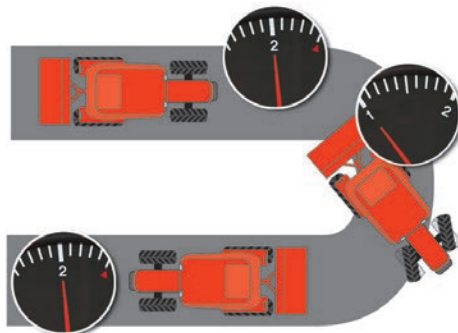

Turn Assist-system (Steg IIIB-motor)

Turn Assist-system finns som tillval för ett säkrare, effektivare och mer exakt arbete. Motorerna varvtal sänks automatiskt med 10% i skarpa svängar. Detta bidrar till minskad bränsleförbrukning och belastning på stötdämparna vid tvära svängar.



Hydraulisk oberoende PTO

Den bakre standard-PTO:n kopplas enkelt in med bara en knapptryckning. En säkerhetsspärr hindrar motorn från att starta när PTO-brytaren är aktiverad. Tillvalsfunktionen Auto-PTO låter dig välja mellan manuell och automatisk aktivering av PTO. När Auto-PTO:n är inkopplad stannar PTO:n automatiskt när redskapet höjs.

Specifikation lastare:

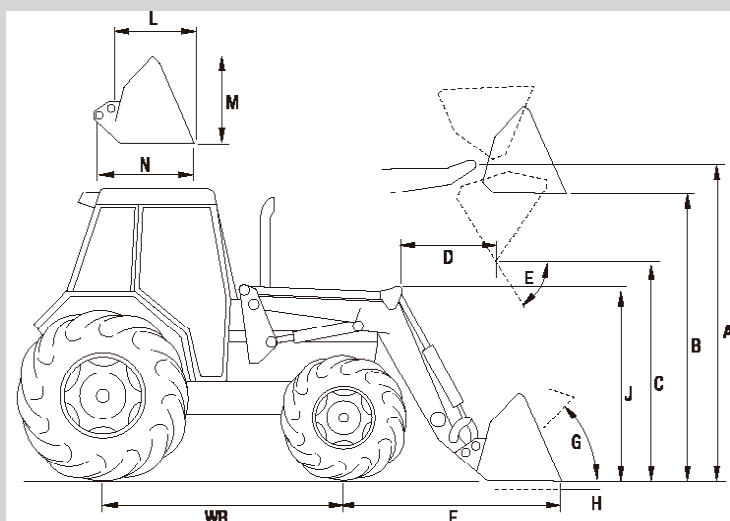

- Lastarmodell: KL155/156
- Traktormodell: NX
- Skopreglering: PARALLELLFÖRING

* Specifikationerna nedan bygger på ASAE:s standarder.
* Specifikationer och design kan komma att ändras utan föregående meddelande.

Modell	KL155
A. Max lyfthöjd till pivotbult	2 794 mm
B. Max lyfthöjd under skopnivå	2 506 mm
C. Frigång med skopan tippad	2 026 mm
D. Räckvidd vid max lyfthöjd	419 mm
E. Max tippvinkel	60,8°
F. Räckvidd med skopan på marken	1 842 mm
G. Max vinkel bakåttilt	48,4°
H. Gräv djup	119 mm
J. Totalhöjd i bärposition	1 617 mm
L. Skopdjup	592 mm
M. Skop höjd	581 mm
N. Skop längd	800 mm
Lyftkapacitet till maxhöjd vid pivotbult	1,061 kg
Brytkraft vid pivotbult	2,132 kg
Skopbredd	1 700 mm
Bomcylinder	35x60x700x480STmm
Skopcylinder	35x60x998x332STmm



NX4510



Hållbar, kraftfull, enkel HST-transmission

HST-modellerna har en kraftig HST med beprövad prestanda som ger jämn och effektiv kraft. Den treväxlade transmissionen (Hög/Medel/Låg) med dubbelpedaler gör jobbet enklare, smidigare och säkrare.

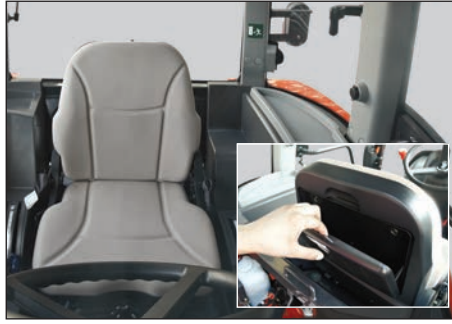

Fjädrande Deluxe-säte

Ergonomiskt utformat, justerbart textilsäte med fjädring gör att föraren sitter bekvämt oavsett typ av jobb. Ryggstödet har en ficka för förvaring av användarmanualen.



Ergonomiskt joystickreglage

NX-modellerna är som standard utrustade med ett ergonomiskt utformat joystickreglage för manövrering av frontlastare.

Justerbar servostyrning

Hydrostatisk servostyrning ger fordonet en mjuk, precis styrning som kräver minimal ansträngning från föraren oavsett uppgift.

Förbättrad luftkonditionering

Det förbättrade kyl- och värmesystemet ökar förarkomforten.

Förbättrad sikt

Den nya bekväma förarhytten med uppgraderad interiör minimerar förartröttheten också efter långa arbetsdagar. Framrutan med ändrad placering av vindrutetorkaren och förbättrad hyttisolering ger bättre sikt och ökat bullerskydd.



SPECIFIKATIONER:



MODELL		NX4510C	NX5010C	NX5510C	NX4510CH	NX5010CH	NX5510CH	NX6010CH
		Steg IIIA		Steg IIIB	Steg IIIA		Steg IIIB	
MOTOR								
Modell		4A220LWM-K	4B243LWM-K	3F183T	4A220LWH-K	4B243LWH-K	3F183T	3F183T
Bruttoeffekt, motor	hk (kw)	45(33,7)	49(36,5)	55(41)	45(33,7)	49(36,5)	55(41)	60(44)
Typ		-	-	4120/2600	-	-	4120/2600	4318/2600
Märkvarvtal	rpm	2600						
Typ		4-cyl., vattenkyld, diesel		3-cyl., vattenkyld Common Rail- diesel	4-cyl., vattenkyld, diesel		3-cyl., vattenkyld, Common Rail- diesel	
Antal cylindrar		4		3	4		3	
Total cylindervolym	cc	2 197	2 435	1 826	2 197	2 435	1 826	1 826
Turbo				Turboladdad			Turboladdad	Turboladdad
VOLYM								
Bränsletank	liter	56						
PTO								
Typ		Oberoende						
Bakre PTO	rpm	540 / 750 (540E)			540			
Mittre PTO		2 000						
HYDRAULIK								
3-punktslyft typ av reglering		Läges-, drag- och blandreglering						
3-punktslyft, typ		Kategori 1						
Lyftkapacitet vid lyftpunkt	kg	1 605						
DRIVLINA								
Transmission		Manuell			Hydrostatisk			
Antal växlar		24X24			3			
Växel, typ		Synkroniserad			Hydrostatisk drivning			
Styrning		Hydrostatisk servostyrning						
Handbroms, typ		Våt, flerskivig						
Huvudkoppling, typ		Torr, enstegstyp			Ingen			
Mekanisk differentialspärr		Bak standard						
System för framhjulsdraft		Hydraulisk flerskivig koppling						
DÄCK STORLEK								
Fram, Turf		29x1400-15	29x1400-15	29x1400-15	29x1400-15	29x1400-15	29x1400-15	29x1400-15
Bak, Turf		44x1800-20	44x1800-20	44x1800-20	44x1800-20	44x1800-20	44x1800-20	44x1800-20
Fram, Vägdäck		265/75R15	265/75R15	265/75R15	265/75R15	265/75R15	265/70R15	265/70R15
Bak, Vägdäck		360/80R24	360/80R24	360/80R24	360/80R24	360/80R24	400/80R24	400/80R24
KÖRHASTIGHET (med lantbruksdäck)								
Framåt	km/h	0.18~26.60	0.19~27.93	0~27.98	0~27.98	0~27.98	0~29.38	0~29.38
Bakåt	km/h	0.16~23.64	0.17~24.82	0~27.98	0~27.98	0~27.98	0~29.38	0~29.38
DIMENSIONER								
Totalhöjd (ROPS/HYTT)	mm	2 415	2 440	2 390	2 415	2 415	2 440	2 440
Hjulbas	mm	1 920						
Markfrigång	mm	376	400	270	376	376	400	400

STANDARDUTRUSTNING:

- Joystick för frontlastare
- Justerbar lyftlänk
- Teleskopiska stabilisatorer
- Krypväxel (manuell)
- Hydraulisk servostyrning
- Rattjusteringsreglage
- Svängbar dragstång
- Parkeringsbroms (manuell)
- 1:a dubbelverkande hydraulventil bak
- 7-poligt uttag
- Oljekylare
- Bakre differentialspärr

- Hydraularmar typ Walterscheid
- Kraftuttag
- Signalthorn
- Våta skivbromsar
- Luftkonditionering
- Mitt-PTO
- Öppet förvaringsutrymme / Mugghållare / Mobiltelefon etc
- Värme
- Sidodörr av glas (2EA)
- Bakdörr av glas (2EA)

EXTRAUTRUSTNING:

- 2:a dubbelverkande hydraulventil bak
- Turn Assist-system
- Vikter: Fram (5EA) / Bak (hjulvikter, endast AG-hjul)(4EA)
- Auto-PTO
- Bakre torkare
- CD-spelare
- Förvärmning vid kallstart (Common Rail-motor)
- Roterande varningsljus
- Bakre arbetsbelysning
- Arbetsbelysning dragkrok

TILLBEHÖR:

- Frontlastare
- V-plog
- Sandspridare



www.hako.se



Kjoti marknadsförs och säljs av Hako Ground & Garden AB, Skallebackavägen 10, 302 41 Halmstad. Tel 035-10 00 00.