

Idealiska för
Offentliga sektorn
Anläggningsförvaltning
Sista sträckan (last-mile)



Garia Utility Urban

Ta dig vart du vill (klass N1, lätt lastbil – ekonomiska incitament möjliga)

Inget kan stoppa dig nu – förutom arbetet förstås! Med en topphastighet på 55 km/h, överlägsna köregenskaper och snabb acceleration håller Garia Utility Urban samma hastighet som den övriga trafiken. Med en bredd på 1 365 mm är fordonet också lätt att parkera på livligt trafikerade gator, vilket gör det idealiskt för användning i innerstaden och för last-mile-behov.

Säkert, effektivt och smart

Glid in och ut genom den rymliga, genomsynliga hyttens bakhängda dörrar. Oavsett vilken tid på dagen så stör du inte en kotte. De stör dig inte heller, tack vare förbättrade säkerhetsfunktioner som automatiskt låsta dörrar och ett AVAS-varningssystem.

Garia Utility Urban är ett i EU väglagligt och krocktestat fordon i enlighet med europeiska standarder. Anpassa det precis så som du vill för att det ska uppfylla dina krav.

Har du rätt att få offentligt stöd?

I många europeiska länder omfattas elfordon i N1-klassen som detta av ekonomiska subventioner. Din lokala återförsäljare kan berätta om dina möjligheter att spara och undvika trängselavgifter.

Ladda ned produktbladet från webbplatsen gariautility.com



TOPPHASTIGHET
55 KM/H



VÄGLAGLIG



RÄCKVIDD UPP
TILL 200 KM



FINANSIELLA
INCITAMENT FÖR
ÅTERBETALNING



KROCKTESTAD
OCH SÄKER



FLAKBELASTNING UPP
TILL 800 KG

Övergripande specifikationer

URBAN STANDARD

Godkänd för framförande på väg	N1	2 individuella säten, justerbara	Standard
Hastighet upp till	55 km/h / 34 mph	Uppvärmd vindruta	Standard
Räckvidd upp till	200 km*	Torkare och spolare	Standard
Flaklastkapacitet	Upp till 800 kg	Hastighetsmätare	Standard
48 volt	200 Ah	Sidospeglar	Standard
Standardbatteri	Litium 200 Ah	Dimbaklyktor	Standard
Svängradie från	3,9 meter	Dörrar	Standard
Helljuspaket	Standard	Säkerhetsbälten	Standard
Inbyggd laddare	Standard	Dörrsensorer och elektroniska lås	Standard
Hydrauliska bromsar	Standard	AVAS-system	Standard
Automatisk parkeringsbroms	Standard		

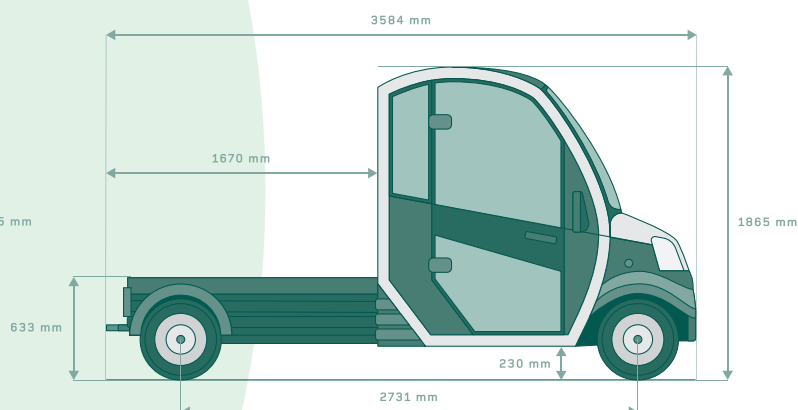
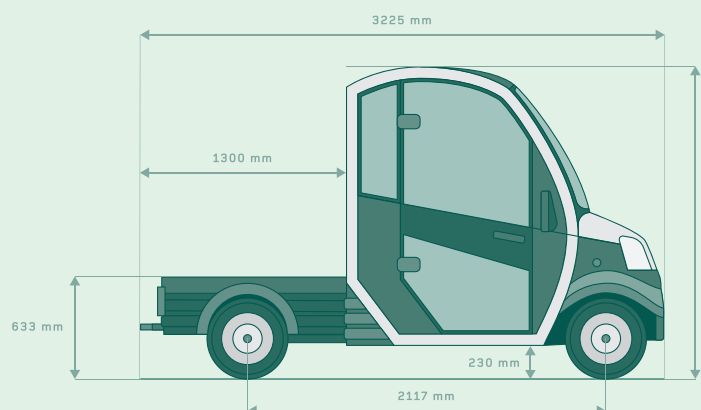

MÅTT

	KORT CHASSI	LÅNGT CHASSI
Bredd utan sidospelar	1 365 mm	1 365 mm
Bredd med sidospelar	1 731 mm	1 731 mm
Längd	3 225 mm	3 584 mm
Höjd	1 865 mm	1 865 mm
Enbart underredets höjd	633 mm	633 mm
Markfrigång	230 mm	230 mm
Hjulbas	2 117 mm	2 731 mm
Svängradie	3,9 m	4,6 m

BELASTNING

	KORT CHASSI	LÅNGT CHASSI
Max. belastning framaxel	730 kg	730 kg
Max. belastning bakaxel	945 kg	1 120 kg
Flakbelastning	400 kg	800 kg
Tekniskt tillåten max. massa	1 350 kg	1 850 kg

PRESTANDA

URBANMODELL

Standardmotor, kontinuerlig effekt (S2 = 60 min.)	-
Toppeffekt	-
Kraftig motor, kontinuerlig effekt (S2 = 60 min.)	8 kW (11 hk)
Högeffektsmotor för tung drift	15 kW (20 hk)
Motorstyrdon	Curtis 350 A
Batterier	Litium 200 Ah
Batterikapacitet, 5 timmars lagringskapacitet (blysyra)	-
Chassi: stålram	Galvaniserad
Hydrauliska bromsar: fram/bak	Skivor/trummor
Däck	165/70 R13 C 88
Topphastighet	55 km/h / 34 mph
Räckvidd WLTP 6 x 8 V-batteripaket T875	-
Räckvidd WLTP 8 x 6 V HD-batteripaket T145	-
Litiumbatteri 120 Ah/6,1 kWh	-
Räckvidd WLTP litium 180 Ah/9,2 kWh	-
Räckvidd WLTP litium 200 Ah/10,2 kWh	85 km/52 miles
Räckvidd WLTP litium 240 Ah/12,2 kWh	-
Räckvidd litium 420 Ah/21,4 kWh*	-
Dragkapacitet (bromsat släp)	-
Dragkapacitet (obromsat släp)	-
Klättervinkel	25%



Utrymme för dina bästa prestationer

Marknadens rymligaste och bekvämaste hytt har ett överträffat huvud- och benutrymme, utmärkt sikt och inga hjulhus som blockerar enkel och snabb på- och avstigning. Allt finns inom räckhåll för både föraren och passagerare för maximal effektivitet.

Garia Utility

Lunikvej 44B
2670 Greve
Denmark

Telefon: +45 46 570 580
E-post: sales@gariautility.com
Webbplats: gariautility.com