

Sopmaskin/redskapsbärare

Hako



Citymaster 2250

Större storlek för överlägsen effektivitet

Kraftfull. Kompakt. Multifunktionell.

Bekväm och säker

Rymlig, optimerad luftkonditionering – och extra säker.
Krocktestad förarhytt med högeffektiv luftkonditionering,
intuitivt manöverkoncept och sofistikerade säkerhetsfunktioner.

CITYMASTER 2250

Citymaster 2250 erbjuder mer. Mer plats för operatören, förbättrad ergonomi vid arbetsplatsen, ökad säkerhet. Och fler användningsområden för ännu bättre ekonomisk effektivitet. Tillverkad med högkvalitetskomponenter som uppfyller våra höga krav på kvalitet, hållbarhet och livslängd – och utformad enligt välgenomtänkta koncept för ökad lönsamhet och effektivitet.

//Precis så här ska en rymlig
förarplats ska se ut! //

Stor!

Förarhytten är särskilt utformad för operatören med generöst utrymme och en rad olika möjligheter, med individuellt anpassningsbar utrustning.

XXL prestanda

Citymaster 2250 är en sopmaskin med extra fördelar. Den multifunktionella designen ger ökad effektivitet och möjlighet att utnyttja maskinens kapacitet fullt ut i en mängd olika arbetsuppgifter.



Citymaster 2250

Utrustad med fyrhjulsstyrning har Citymaster 2250 en komfort, säkerhet och effektivitet som övertygar i 6-tonsklassen. Det spelar ingen roll om den enbart används som kompakt sopmaskin, eller som multifunktionell redskapsbärare för åretruntbruk.



Mer plats för utmärkt prestanda

Armstödet med integrerad kontrollpanel med 6-knappars knappsats och vrid-/tryckreglage samt en 5-tums färgskärm ger ökad användarkomfort. Mittkonsolen med nedbantad reglagepanel och enhetligt manöverkoncept för höger- eller vänstermanövrering säkerställer god överblick över redskap och arbetsområde. De slimmade reglagen ger utrymme för invändig tillvalsutrustning, till exempel passagerarsäte eller transportförvaring för verktyg.



Föraranpassat utförande: Olika säteskonfigurationer med eller utan förvaringsfack ger olika utrymmesmöjligheter, även för vänsterstyrda fordon.



Ökad frihet

De stora välvda glasytorna i övre delen av vindrutan har modifierats för att förbättra förarens känsla av utrymme ytterligare. För bättre komfort och ökad effektivitet under långa arbetspass



Håller huvudet kallt: det utmärkta luftkonditioneringskonceptet garanterar behagliga arbetsförhållanden även under varma dagar. Taket på förarhytten har fått en ljusare utformning som minskar värmestrålningen inne i hytten.

Ytterligare en fördel för användaren är det funktionella armstödet som placeras i mitten eller som kontrollenhet i dörren.

Fördelar för operatören:

- Maximal rörelsefrihet
- Individuell anpassning av utrymmet genom olika designlösningar
- Höger- eller vänstermanövrering ger flexibel placering av det funktionella armstödet
- Mycket god överblick över arbetsområdet tack vare generösa glasytor
- Behaglig temperatur även mycket varma dagar, tack vare optimerat ventilations- och luftkonditioneringsystem och ljusmålat hyttak.
- Enkel användning genom optimerat manöverkoncept: alla funktioner inom bekvämt räckhåll
- Ratten är justerbar i höjd och lutning för ökad komfort.



Säker på vägen

Arbete i städer och bostadsområden medför ständiga utmaningar i trafiken för förare av arbetsfordon. Väl genomtänkta detaljer som stora rutor, välplacerade sidospeglar, backsignal och kamerasystem för bättre sikt, förbättrar förhållandena för föraren och skyddar fotgängare och andra trafikanter. Dödvinkelassistans (tillval) är ett annat logiskt val för den som strävar efter maximal säkerhet under arbetet.



Perfekt överblick

Tack vare helglasad hytt får föraren extremt bra översikt över arbetsytan. De 4 plana backspeglarna ger god sikt bakåt utan optisk förvrängning.

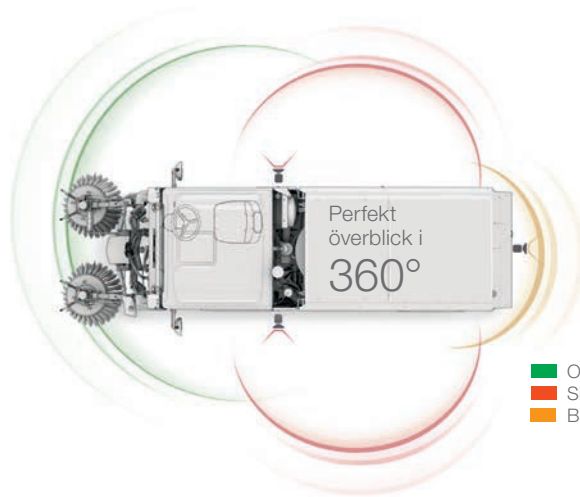

Full överblick

Flera kamerasystem (tillval) ger föraren upp till ytterligare 270 graders synfält utan att ta ögonen från arbetsuppgiften. Ger god sikt runt om även när sikten blockerats av redskap och påbyggnader, vilket ökar säkerheten på vägen och minskar risken för kollisioner.

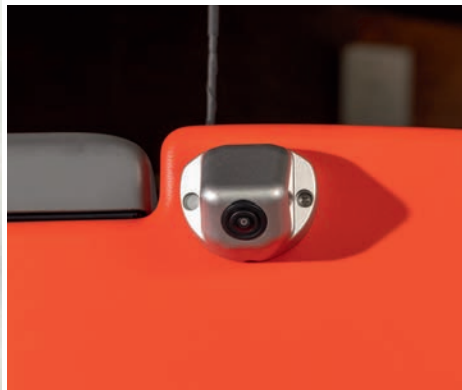

Teknik som sparar liv

Det spelar ingen roll om det handlar om fotgängare, cyklister eller förare av tvåhjuliga motorfordon. System som dödvinkelassistent (tillval) kan hjälpa dig att undvika potentiellt farliga situationer, både på vägen och i samband med arbete i stadsmiljöer.

Ökad säkerhet vid högersvängar: dödvinkelassistent (tillval) varnar föraren för cyklister och fotgängare i den döda vinkeln.

Fördelar i korthet:

- Förbättrad överblick över den nedre delen av arbetsområdet
- Spegelsystem med 4 planspeglar för god sikt bakåt och i området kring mellanaxeln (tillval)
- 360 graders synfält med hjälp av 270-graders kamerasystem (tillval) och dödvinkelassistent (tillval)
- Kamera i sugkanalen för kontroll av eventuell ansamling av material (tillval)
- Eluppvärmd vindruta för snabb avfrostning (tillval)



Säkrare arbete i alla situationer

Säkerheten börjar med fordonskonceptet. Redan från första fasen i utvecklingsarbetet styrs vårt arbete av högsta tänkbara säkerhetsstandarder och tydligt definierade egenskaper för alla säkerhetsrelaterade komponenter. Dessa innefattar bland annat förarhytten, chassit med skivbromsar eller integrerad ABS. Utförliga tester under och efter utvecklingsfasen är standardförfarande för oss på Hako. Detsamma gäller våra höga kvalitetskrav vad gäller materialval och produktion som gör att vi kan erbjuda bättre säkerhet och hållbarhet.



62



Sparar tid: med en topphastighet på 62 km/h kan Citymaster 2250 även köra på motorvägar och motortrafikleder, vilket ger betydligt kortare restider mellan olika arbetsplatser.



Testad och godkänd!

Chassit och den kraftiga, vridflexibla ramen garanterar optimala köregenskaper i alla situationer. De kraftiga axlarna av lastbilstyp med avancerad upphängning ger Citymaster 2250 inte bara hög lastkapacitet utan också ökad körsäkerhet under drift.



För att garantera föraren maximal säkerhet i alla situationer utförs omfattande säkerhetstester enligt högsta tänkbara kvalitetskrav.

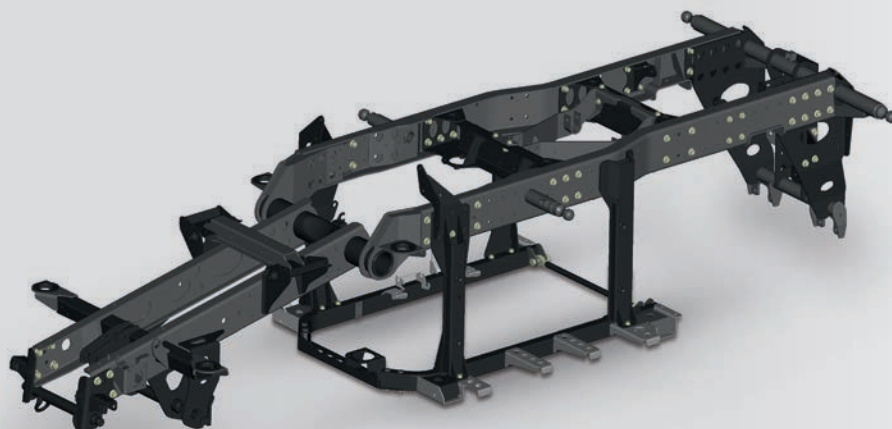

Extremt flexibel

Chassit och den kraftiga, vridflexibla ramen garanterar optimala köregenskaper i alla situationer. De kraftiga axlarna av lastbilstyp med avancerad upphängning ger Citymaster 2250 inte bara hög lastkapacitet utan också ökad körsäkerhet under drift.

Det låsningsfria bromssystemet garanterar säkra stopp oavsett vägförhållanden och håller fordonet stabilt under inbromsning. Det hydrauliska ABS-systemet ger full kontroll med hydraulisk drivning.



Perfekt rengöring på alla nivåer

Vid användning av Citymaster 2250 som sopmaskin har den 2 m³ stora sopbehållaren en imponerande kapacitet. Det spelar ingen roll om sopsystemet är ett 2- eller 3-borstsystem. Båda alternativen erbjuder maximal flexibilitet. Även sopning av refuger och ytor med nivåskillnader sker lätt och smidigt.





Dammfri sopning. Effektiv dammkontroll genom individuellt justerbara vattenmunstycken på alla planborstar.

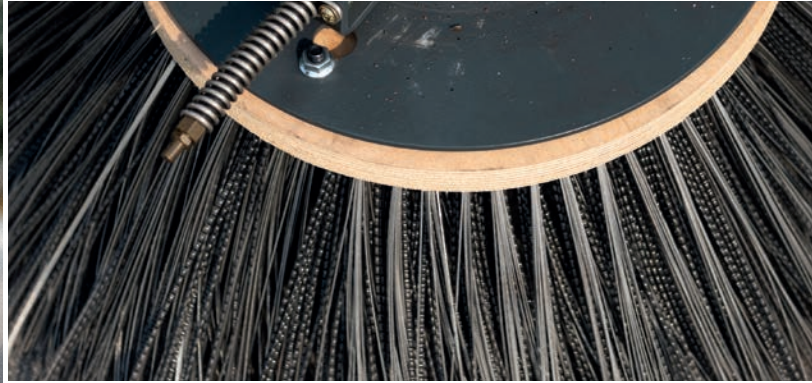

Säkra och pålitliga resultat. Sugmunstycke på hjul med tätningsskivor av gummi ger ökad uppsamlingskapacitet och minskar samtidigt risken för skador och slitage. En kamera i sugmunstycket (tillval) kan dessutom informera om eventuell ansamling av material.



Kraftfull. Fyrhjulsstyrning för optimal manöverförmåga.

Sex lättmanövrerade ton!

Trots sin bruttovikt på 6 ton är Citymaster 2250 lätt att hantera. Den riktningstabila symmetriska fyrhjulsstyrningen gör fordonet extremt lättmanövrerat även där det är trångt, och möjliggör exakt och kantnära sopning.

99 dB(A)

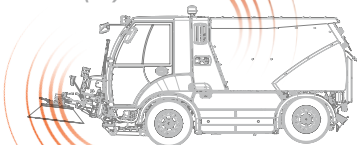

„Tysta borstar“

Schh...!

Tysta borstar gör det också möjligt att sopa i särskilt ljudkänsliga miljöer, till exempel nära skolor och sjukhus – även efter kontorstid eller nattetid!



D = 2,52 m

Enastående prestanda och liten vändradie, tack vare kompakta dimensioner och fyrhjulsstyrning.



Sopbehållaren i rostfritt stål har släta invändiga ytor och är därför både lätt att tömma och göra ren.



Snabbrengöring av sopbehållaren

Den 2 m³ stora sopbehållaren kan fyllas till 100% – för längre tömningsintervall. Och när den väl är fylld till maxkapacitet kan den tryggt och enkelt tömmas från förarsätet – eller från utsidan via fjärrkontroll för manuell övervakning.

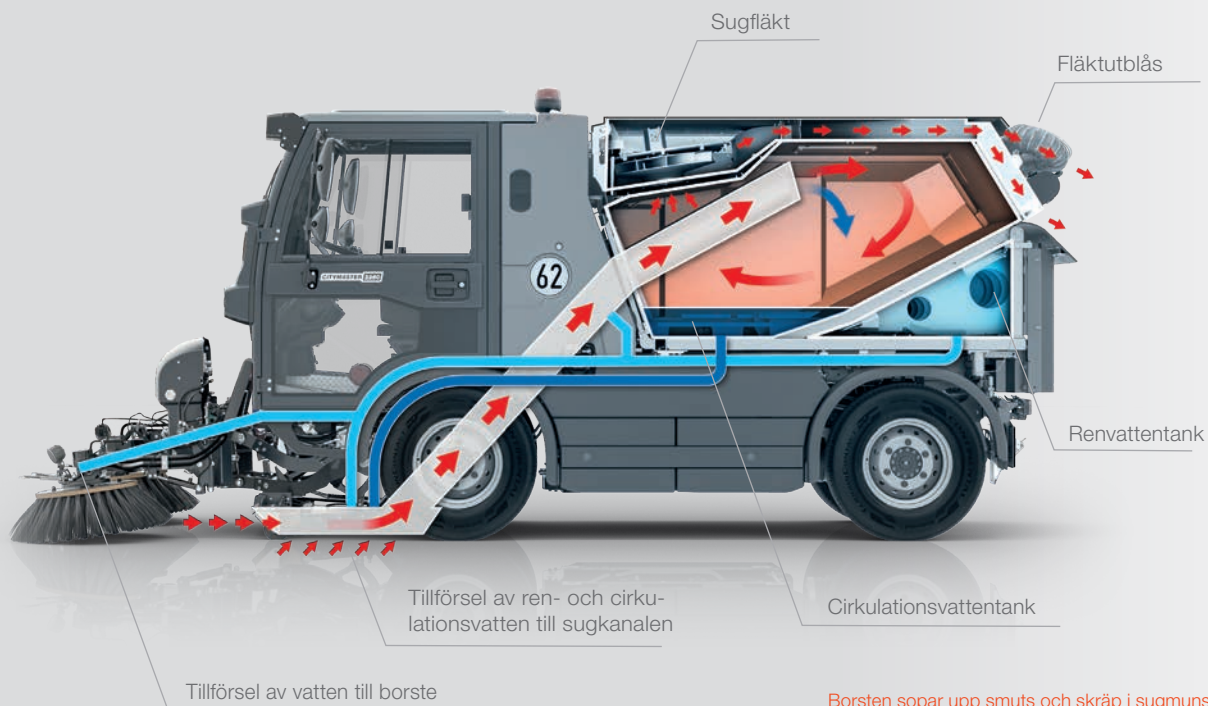

Borsten sopar upp smuts och skräp i sugmunstycket, från vilken det snabbt och säkert sugs in i sopbehållaren. Sugmunstycket rör sig framåt och bakåt på hjul. Systemet för ren- och cirkulationsvatten ger effektiv dammkontroll.



Redo för alla krävande

Sopning, våtrengöring och vinterunderhåll: Citymaster 2250 är designad för året-runtbruk, vilket gör den särskilt ekonomiskt effektiv. Snabbkopplingssystemet gör att fordonet snabbt och enkelt kan utrustas för andra arbetsuppgifter, till exempel med ett skurdäck för borttagning av envis smuts eller med ett snöblad, frontmatat sopaggregat och silospridare eller system för saltbesprutning för att ta sig an snö och is.



Sopning, 2-borst



Sopning, 3-borst



Ogräsbörste



Sopvals



Snöblad



Snöplog



Snövals



Spolning



Skurning





Kemikaliefri ogräsbekämpning med ogräsbörste för mekanisk borttagning och uppsamling av ogräs.

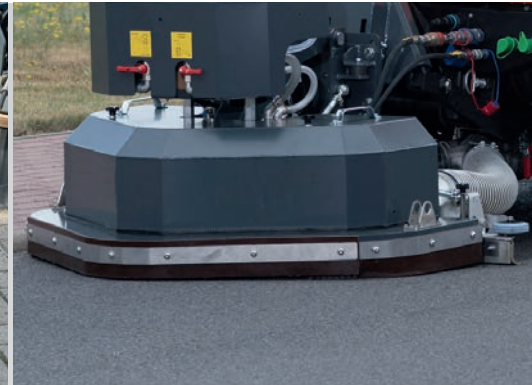

Enklare våtrengöring. Skurdäcket avlägsnar även envis smuts från släta ytor.



Spridare



Saltspridare



Släp



Lövuppsamling



Högtrycksvätt

Fördelar i korthet:

- Ökad ekonomisk effektivitet: en enda optimalt designad maskin klarar en mängd olika uppgifter
- Ökad flexibilitet: redskap och påbyggnader för alla rengöringsuppgifter
- Ökad komfort: snabbkopplingssystem för snabba, okomplicerade och verktygsfria redskapsbyten
- Mindre ansträngande: avsevärt kortare konfigurerings- och utbildningstid tack vare solid teknisk grund



Alltid till hands för dig!

Vi vill vara säkra på att våra maskiner alltid presterar på topp. Därför finns Hakos toppservice alltid till hands när du behöver hjälp. Vi erbjuder den trygghet du behöver – innan något händer – med individuellt utformade service- och underhållsavtal. Och vid mindre fel är en av Hakos servicetekniker snabbt på plats med ett fullutrustat servicefordon.



Servicefördelar:

- Erfarna servicetekniker med fullutrustade servicefordon
- Snabba leveranser av Hakogodkända reservdelar.
- Leverans- och hämtservice, samt hyr- och ersättningsmaskiner
- Individuellt utformade service- och underhållsavtal
- Alltid nära kunden, tack vare ett rikstäckande nätverk av dotterbolag, återförsäljare och servicepartners



Fördelar med Hakogodkända reservdelar:

- Produkt- och servicekvalitet från en och samma källa
- Perfekt matchade delar för överlägsen effektivitet
- Garanterat säker och pålitlig drift
- Sparar kostnader genom minimerade stilleståndstider och minskad tid på verkstaden i samband med reparationer och underhåll
- Full support via Hakos erfarna servicetekniker
- Uppfyller alla normer och standarder



Experterna för just ditt fordon

Maximal tillgänglighet genom minimal tid på verkstaden. Reparationer och regelbundet underhåll utförs endast av erfarna och kompetenta servicetekniker i moderna verkstäder hos våra dotterbolag, auktoriserade återförsäljare och servicepartners.



Tekniska specifikationer

Citymaster 2250 – 2-borstversion

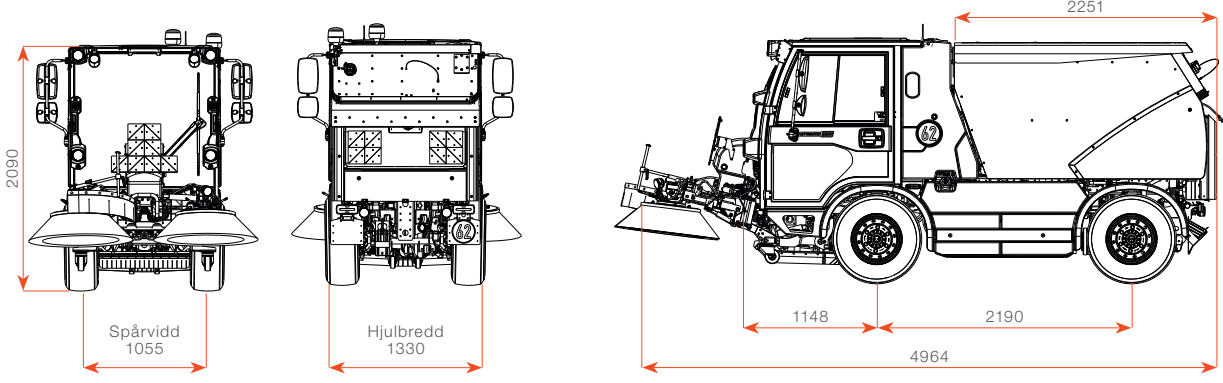

Citymaster 2250 – 3-borstversion

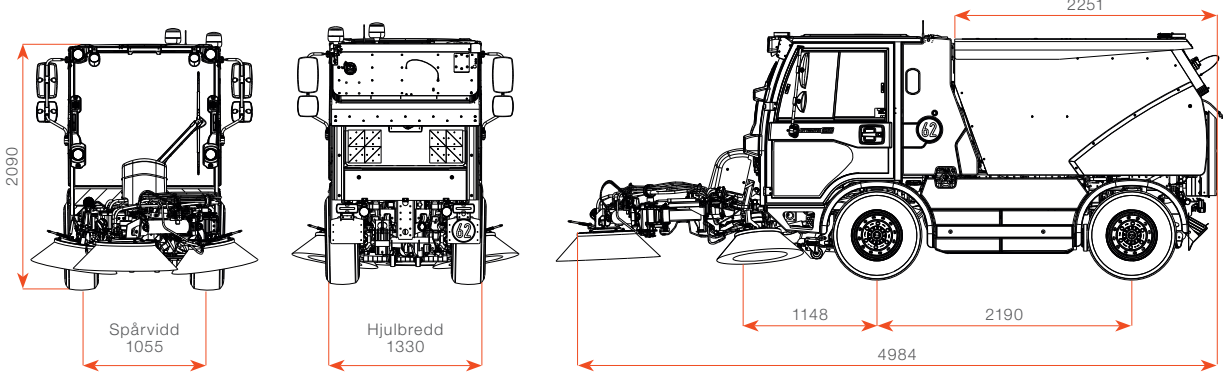

		Citymaster 2250 2B	Citymaster 2250 3B
Motor och drivning	Motor	<ul style="list-style-type: none"> • VM R754 EU6 D3 fyrcylindrig turbodiesel enligt förordning 595/2009/EG EURO 6 laddluftkylare • Dieseloxidationskatalysator (DOC), partikelfilter, SCR-katalysator, tankvolym 65 l 	
	Cylindervolym/effekt	• 2 970 cm ³ / 80 kW (109 hk) vid 2,600 rpm	
	Max vridmoment	• 420 Nm vid 1 000 rpm	
Kör- och arbets-egenskaper	Drivning	<ul style="list-style-type: none"> • Helhydraulisk drivning, bakhjulsdrift, inkopplingsbar fyrhjulstyrning • Differentialspärr (tillval), 3 olika driftlägen: transportläge med automatisk varvtals- och lastreglering, arbetsläge med konstant varvtal, övergång från drivläge till arbetsläge med konstant varvtal, transportläge upp till 62 km/h • Standardstyrning vid övergång från drivläge till arbetsläge upp till 25 km/h, fyrhjulstyrning vid arbetsläge upp till 15 km/h, fyrhjulstyrning vid backläge upp till 10 (25) km/h 	
	Arbetsdrivning	<ul style="list-style-type: none"> • Lastkännande högtryckshydraulik med steglös kraftfördelning • 3 olika driftlägen: ECO/Standard/MAX, omkoppling via knapptryckning • Fläkt med motoroberoende hastighetsreglering • Extrafunktioner med universalspaket (tillval) 	
	Kopplingspunkter	• A-ram med snabbkoppling, kat 0, fram, snabbkopplingsystem med kulkoppling bak	
	Ram, chassi, bromsar	<ul style="list-style-type: none"> • Stegram av lastbilstyp med 2 styraxlar, spiral fjädrar med stötdämpare • Stabilisator på bakaxeln, 4 fästpunkter för lyftplattform av standardtyp • 2-krets bromssystem med 4 skivbromsar och bromsförstärkare • Hydraulisk ABS, steglös hydraulisk bromsverkan, oberoende mekanisk parkeringsbroms på bakaxeln 	
	Hjul och däck	<ul style="list-style-type: none"> • Standarddäck 225/75 R16C • breda däck 285/65 R16C 	
	Förarhytt	<ul style="list-style-type: none"> • 2-sitsig komforthytt, säkerhetstestad för förare och passagerare enligt ECE R29 • Styrkolonn med 2 justeringsalternativ • Komfortsäten, 3-punkts säkerhetsbälte • Bekväm enhandsmanövrering av samtliga soppfunktioner • Enknappsaktivering av samtliga soppfunktioner • Automatisk minneslagring av samtliga driftparametrar 	
	Sopsystem	<ul style="list-style-type: none"> • 2-borst 900 mm • Arbetsbredd upp till 2 500 mm • Sugmunstycke 800 mm på hjul 	<ul style="list-style-type: none"> • Försopningsborste 900 mm, 2 basborstar 750 mm, • Arbetsbredd upp till 2 600 mm • Sugmunstycke 800 mm på hjul
	Sopbehållare	<ul style="list-style-type: none"> • V2A sopbehållare i rostfritt stål 2,2 m³ • Bruttokapacitet 1 895 l • Tillgänglig kapacitet i sopbehållaren 1 710 l 	
Dimensioner och lastvärden	Längd/bredd/höjd*	4 964 mm / 1 330 mm / 2 090 mm	4 984 mm / 1 330 mm / 2 090 mm
	Hjulbas/spårvidd	2 190 mm / 1 054 mm	
	Fordonets bruttovikt	6 000 kg	
	Tillåtet axeltryck	3 200 kg / 3 200 kg	
	Tomvikt**	3 610 kg	3 710 kg
	Nyttolast***	upp till 2 390 kg	upp till 2 290 kg

Produkternas form, färg och design kan komma att ändras till följd av fortsatt teknisk utveckling. Bilder kan visa tillvalsutrustning. Produkter och tjänster kan variera från land till land. Data enligt EN 15429 1-4, i tillämpliga fall.

* Bredd: Exklusive sidospelglar, höjd: med standarddäck

** Tomvikt: Standardmaskin utan tillvalsutrustning

*** Nyttolast: Tillvalsutrustning kan minska lastförmågan



Hako

Ekonomiskt effektiv redan från början

Hako-Fleet-Management

Hakos onlinebaserade fleet management-system registrerar och bearbetar all viktig driftinformation från dina maskiner centralt. Den lagrade informationen är lätt åtkomlig via dator eller smartphone. view.X möjliggör ekonomisk användning och hantering av maskinparken. view.X överför dessutom viktiga driftdata i nära nog realtid. Den elektroniska auktoriseringsmodulen för maskinåtkomst – entry.X (tillval) – ser till att endast behöriga användare har åtkomst till maskinen.



Attraktiva finansieringsalternativ

Högpresterande maskiner och utmärkt service i ett komplett paket med fasta, beräkningsbara kostnader under hela användningsperioden. Skraddarsytt för att passa individuella behov, och med maximal flexibilitet.



Leasingalternativ – anpassade för att uppfylla individuella kundkrav.

Hysesavtal ALL-IN-plus: finansiering, underhåll och försäkring ingår!

Hyrköp – månadsbetalningarna anpassade efter din likviditet.

Anpassa hyrkostnaderna efter dina säsongsinktäkter.

Hako marknadsförs och säljs i Sverige av:

Hako Ground & Garden AB

Skallebackavägen 10

302 41 Halmstad

Tel +46 35 10 00 00

info@hako.se

www.hako.se



Blue Competence is an initiative of VDMA (www.vdma.org). By engaging in this partnership, we are committed to comply with the twelve sustainability principles applied in the field of mechanical and system engineering (www.bluecompetence.net/about).